

# Nieuw: Linde BlueSpot

1/2



**Linde BlueSpot met LED technologie:**  
Visueel veiligheidsmiddel met hoge effectiviteit.



Linde onderdeelnummer	Omschrijving
000.974.08.04 <span style="color: red; font-weight: bold;">new!</span>	Spot light LED 12-48V „BlueSpot“
394.363.12.56	Steun

## Linde BlueSpot – veiligheid voorop!

De eigenschappen en voordelen in een flits:

- **Waarschuwingssignaal**, speciaal voor het rijden in magazijngangen of bij kruisende paden.
- **Snelle waarneming** van een **naderende vorkheftruck** dankzij een blauwe, achterwaarts gerichte lamp.
- **LED technologie: hoge output** bij een **gering stroomverbruik**.
- **Bestand tegen vibraties**.
- **Verlengde levensduur** van lamp en lens vanwege **minimale temperatuurontwikkeling**.
- **Hoge acceptatiegraad** onder heftruckchauffeurs en magazijnmedewerkers in vergelijking met akoustische waarschuwingmiddelen.
- **Optie:** gebruik bij voorwaards rijden mogelijk; flitsen van de BlueSpot bij achterwaards rijden mogelijk.

# Nieuw: Linde BlueSpot

2/2

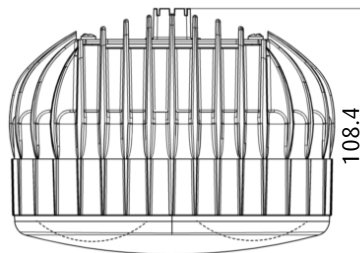
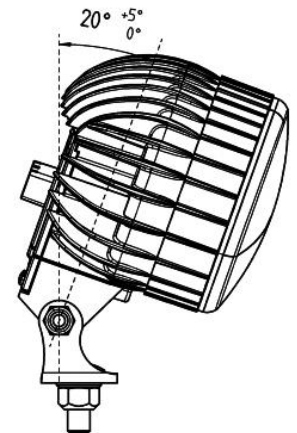
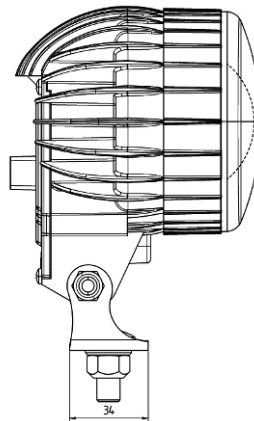
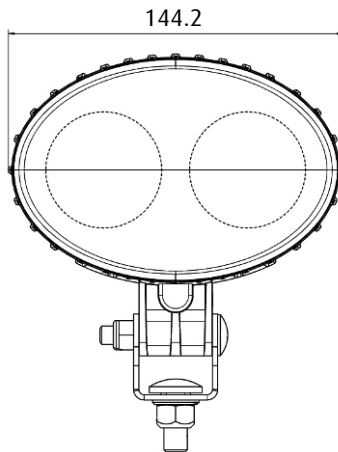
## Technische data

Technische data	
Voltage	multi-voltage 12-48 V
Power	9 Watt
Stroom	0,7 A (12 V) / 0,18 A (48 V)
Technology	2 high-performance LEDs (blue)
Levensduur	> 20.000 h
IP bescherming	IP 67 (volledig beschermd tegen vuil & beschermd tegen tijdelijke onderdompeling in water)
EMC bescherming	beschermd
Test specificaties	SAE J1455 voor temperatuur, vocht, zoutniveau, mechanische vibratie en stoten
Montage	M10
Connector	identiek aan Linde werklampen